

*macchine edili ed agricole*  
**d DIECI**

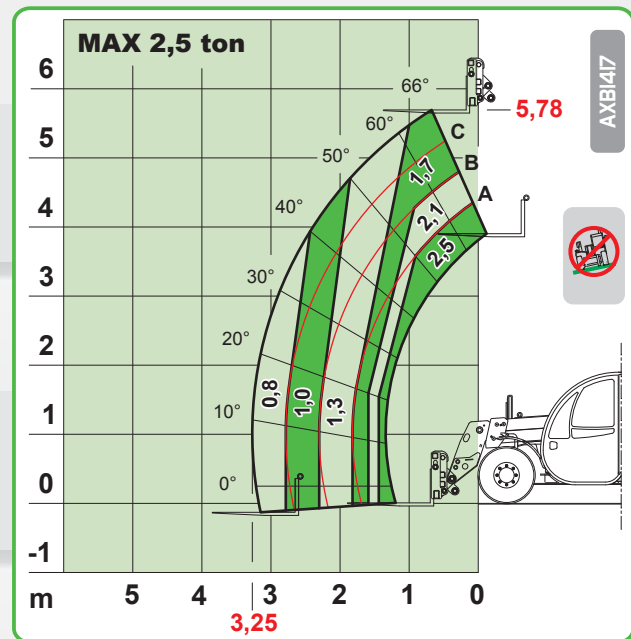

# Mini Agri 25.6

# Mini Agri 25.6

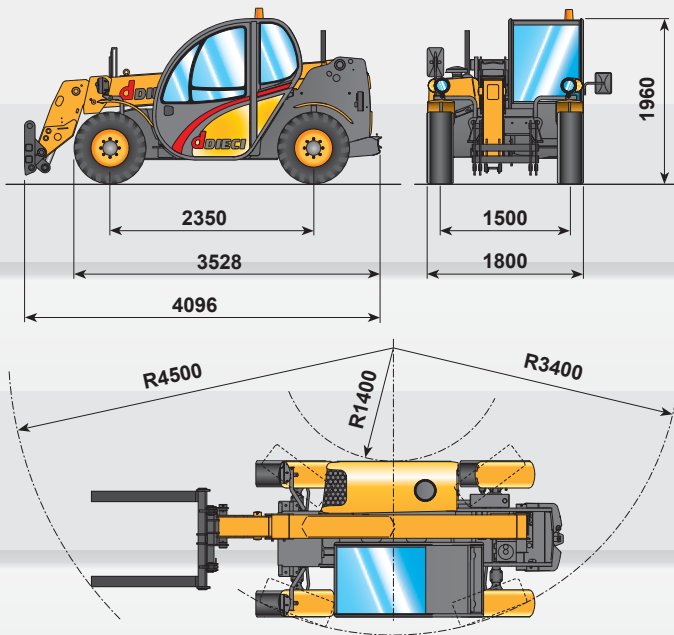

## LEISTUNGSDATEN

Max. Tragkraft:	2.500 kg
Max. Tragkraft bei max. Höhe auf Reifen:	1.700 kg
Tragkraft bei max. Ausladung auf Reifen:	800 kg
Max. Hubhöhe auf Reifen:	5,78 m
Max. horizontale Ausladung:	3,25 m
Max. Höhenausladung:	0,67 m
Gabel-Schwenkwinkel:	129°
Zugkraft:	4.400 daN
Max. zulässige Steigung:	40 %
Gesamtleergewicht:	4.800 kg
Max. Geschwindigkeit:	26 km/Std. *



## MOTOR

**MOTOR YANMAR 4TNV98 - 52 kW**  
 Maximale Nettoleistung: 52 kW (71 cv) bei 2500 U/min  
 Typ, Einspritzung: Viertakt Diesel, Direkt  
 Zahl und Anordnung Zylinder: 4, vertikal in Reihe  
 Hubraum: 3319 cm<sup>3</sup>  
 Kühlsystem: Kühlfüssigkeit

**MOTOR YANMAR 4TNV98T - 62.5 kW**  
 Maximale Nettoleistung: 62.5 kW (85 cv) bei 2500 U/min  
 Typ, Einspritzung: Viertakt Diesel, Direkt  
 Zahl und Anordnung Zylinder: 4, vertikal in Reihe  
 Hubraum: 3319 cm<sup>3</sup> - Turbokompressor  
 Kühlsystem: Kühlfüssigkeit



## ANTRIEB

Antrieb: hydrostatischer Antrieb mit Pumpe und wechselnder Förderleistung  
 Hydraulik-Motor: automatisch verstellbar  
 Umschaltung: elektro - hydraulisch  
 Genaue Fahrbewegung durch Inching-Pedal.



## FÜLLMENGEN (Liter)

Hydraulikanlage (komplett): 70  
 Dieseltankstofftank: 80



## HYDRAULIKANLAGE

Zahnradpumpe, Leistung max.: 80 l/1'  
 Max. Betriebsdruck: 200 bar  
 Steuerventil mit Joystick: 3 in 1



## SERIENMÄSSIGE VORRICHTUNGEN

Kippschutzsystem mit Stopp bei gefährlichen Bewegungen.  
 Hydr. Anschluss für evtl. Zubehör auf Armkopf.  
 Geschlossene schalldichte Fahrerkabine mit Heizung, gemäß EG-Vorschriften ROPS-FOPS.  
 Selbstsperrendes Differential Vorderachse.



## DIFFERENTIALACHSEN

Lenkachsen: 2, mit 4 Planetenuntersetzgetrieben  
 Lenkungstyp: 4 Räder / Hundegang / 2 Räder  
 Vorderachse: starr  
 Hinterachse: pendelnd  
 Betriebsbremse: im Ölbad auf der Vorderachse  
 Standbremse mit negativer Betätigung.



## BEREIFUNG

Bereifung: 12 - 18"



## OPTIONALS UND ZUBEHÖR

Optionals und Zubehör: siehe Katalog.

DIE ANGABEN IN DIESEM HANDBUCH HABEN NUR RICHTWERT. DER HERSTELLER DIECI S.r.l. BEHÄLT SICH DAS RECHT VOR, DIE BESCHRIEBENEN MODELLE OHNE VORANKÜNDIGUNG ZU ÄNDERN. DIE ZEICHNUNGEN UND FOTOS KÖNNEN SICH AUF OPTIONALAUSRÜSTUNGEN ODER FÜR ANDERE LÄNDER BESTIMMTE VORRICHTUNGEN BEZIEHEN. FÜR WEITERE INFORMATIONEN WENDEN SIE SICH BITTE AN DEN SITZ VON DIECI (ANSCHRIFT S. UNTEN).