

macchine edili ed agricole
d DIECI

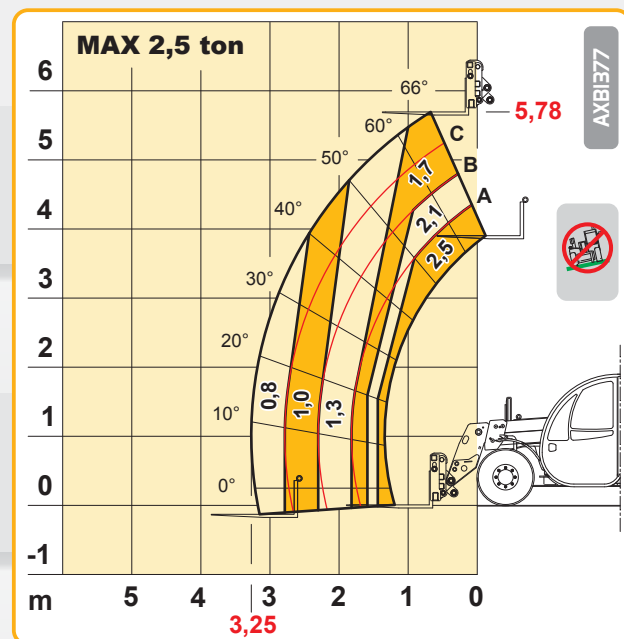

Apollo 25.6

Apollo 25.6

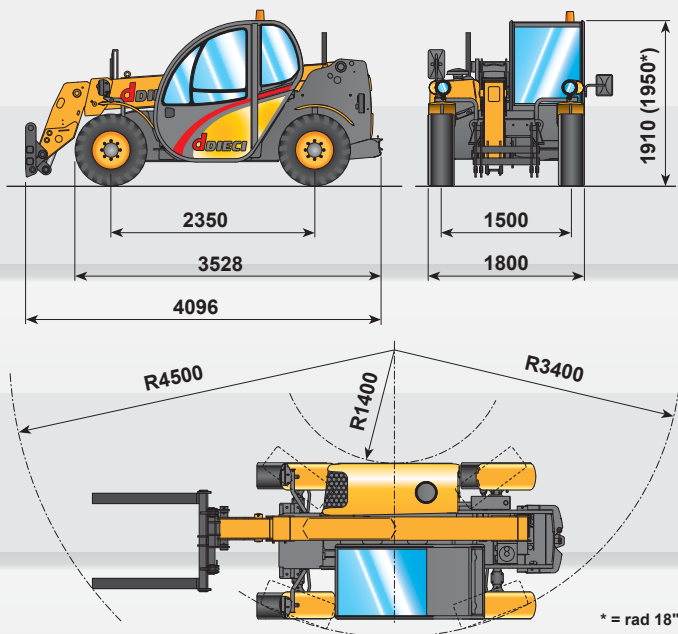

LEISTUNGSDATEN

Max. Tragkraft:	2.500 kg
Max. Tragkraft bei max. Höhe auf Reifen:	1.700 kg
Tragkraft bei max. Ausladung auf Reifen:	800 kg
Max. Hubhöhe auf Reifen:	5,78 m
Max. horizontale Ausladung:	3,25 m
Max. Höhenausladung:	0,67 m
Gabel-Schwenkwinkel:	129°
Zugkraft:	4.400 daN
Max. zulässige Steigung:	40 %
Gesamtleergewicht:	4.800 kg
Max. Geschwindigkeit:	26 km/Std. *



MOTOR

MOTOR YANMAR 4TNV98 - 52 kW
 Maximale Nettoleistung: 52 kW (71 cv) bei 2500 U/min
 Typ, Einspritzung: Viertakt Diesel, Direkt
 Zahl und Anordnung Zylinder: 4, vertikal in Reihe
 Hubraum: 3319 cm³
 Kühlsystem: Kühlfüssigkeit

MOTOR YANMAR 4TNV98T - 62.5 kW
 Maximale Nettoleistung: 62.5 kW (85 cv) bei 2500 U/min
 Typ, Einspritzung: Viertakt Diesel, Direkt
 Zahl und Anordnung Zylinder: 4, vertikal in Reihe
 Hubraum: 3319 cm³ - Turbokompressor
 Kühlsystem: Kühlfüssigkeit



ANTRIEB

Antrieb: hydrostatischer Antrieb mit Pumpe und wechselnder Förderleistung
 Hydraulik-Motor: automatisch verstellbar
 Umschaltung: elektro - hydraulisch
 Genaue Fahrbewegung durch Inching-Pedal.



FÜLLMENGEN (Liter)

Hydraulikanlage (komplett): 70
 Dieseltank: 80



HYDRAULIKANLAGE

Zahnradpumpe, Leistung max.: 80 l/min
 Max. Betriebsdruck: 200 bar
 Steuerventil mit Joystick: 3 in 1



SERIENMÄSSIGE VORRICHTUNGEN

Kippschutzsystem mit Stopp bei gefährlichen Bewegungen.
 Hydr. Anschluss für evtl. Zubehör auf Armkopf.
 Geschlossene schalldichte Fahrerkabine mit Heizung, gemäß EG-Vorschriften ROPS-FOPS.
 Selbstsperrendes Differential Vorderachse.



DIFFERENTIALACHSEN

Lenkachsen: 2, mit 4 Planetenuntersetzgetrieben
 Lenkungstyp: 4 Räder / Hundegang / 2 Räder
 Vorderachse: starr
 Hinterachse: pendelnd
 Betriebsbremse: im Ölbad auf der Vorderachse
 Standbremse mit negativer Betätigung.



BEREIFUNG

Bereifung: 12 - 16.5
 Alternative: 12.0/75 - 18



OPTIONALS UND ZUBEHÖR

Optionals und Zubehör: siehe Katalog.

DIE ANGABEN IN DIESEM HANDBUCH HABEN NUR RICHTWERT. DER HERSTELLER DIECI S.r.l. BEHÄLT SICH DAS RECHT VOR, DIE BESCHRIEBENEN MODELLE OHNE VORANKÜNDIGUNG ZU ÄNDERN. DIE ZEICHNUNGEN UND FOTOS KÖNNEN SICH AUF OPTIONALAUSRÜSTUNGEN ODER FÜR ANDERE LÄNDER BESTIMMTE VORRICHTUNGEN BEZIEHEN. FÜR WEITERE INFORMATIONEN WENDEN SIE SICH BITTE AN DEN SITZ VON DIECI (ANSCHRIFT S. UNTEN).